



TruSens™ Z-1000

TruSens™

Willkommen in Ihrem Zuhause mit sauberer Luft. Schön,
dass wir Sie auf Ihrem Weg zu mehr Wohlbefinden
begleiten dürfen.

Saubere Luft zum Durchatmen: Die PureDirect™-
Technologie und das DuPont™ Filtersystem sorgen für
saubere Luft im gesamten Raum.

SICHERHEITSINFORMATION

DIESE ANWEISUNGEN BITTE DURCHLESEN UND AUFBEWAHREN

Vor dem Auswechseln der UV-Lampe sowie bei Nichtverwendung des Luftreinigers, ist das Gerät vom Stromnetz zu trennen.



WARNUNG:

Zur Verringerung der Brand- und Stromschlaggefahr das Gerät nicht mit einem variablen Drehzahlregler verwenden. Das Gerät nicht mit einem beschädigten Netzkabel/-stecker oder einer losen Wandsteckdose verwenden. Ein beschädigtes Netzkabel darf aus Sicherheitsgründen nur vom Hersteller, dessen Servicebeauftragten oder entsprechend qualifizierten Personen ersetzt werden. Das Netzkabel nicht unter Teppichen, Läufern oder ähnlichen Belägen verlegen. Das Netzkabel nicht unter Möbeln oder Geräten verlegen. Das Kabel zur Vermeidung von Stolpergefahr außerhalb regelmäßig frequentierter Bereiche verlegen.



WARNUNG:

Eine direkte Einwirkung der von der UV-Lampe erzeugten UV-Strahlung auf Haut und Augen kann zu Verletzungen führen. Schäden am Gehäuse und ein unzumutbarer Einsatz des Geräts können zum Austreten gefährlicher UV-C-Strahlung führen. UV-C-Strahlung kann schon in geringen Mengen zu Schäden an Augen und Haut führen. Vor dem Austausch der Lampe und jeglichen Wartungsarbeiten das Gerät vom Stromnetz trennen. Die UV-Lampe durch eine Ersatzlampe mit Artikelnummer 2415105 von ACCO Brands ersetzen.

- Vor Gebrauch sämtliche Verpackungen einschließlich Filterbeutel entfernen.
- Weist das Gerät sichtbare Schäden auf, darf es nicht betrieben werden.
- Das Gerät darf nur an eine für den Netzstecker geeignete Steckdose angeschlossen werden, die den Angaben auf dem Typenschild des Geräts entspricht.
- Das Gerät in Steckdosennähe aufstellen. Keine Verlängerungskabel verwenden.
- Das Gerät darf von Kindern ab 8 Jahren und Personen mit eingeschränkten physischen, sensorischen oder geistigen Fähigkeiten oder ohne ausreichende Erfahrung und ausreichendes Wissen verwendet werden, sofern sie beaufsichtigt werden oder über die sichere Verwendung des Geräts und alle Risiken und Gefahren aufgeklärt wurden.
- Kinder dürfen nicht mit dem Gerät spielen, es reinigen oder warten.
- Bei Austausch der UV-Lampe die in der vorliegenden Anleitung genannte Ersatzlampe verwenden.
- Das Gerät nicht selbst warten oder instandsetzen.
- Das Gerät nur mit dem mitgelieferten Netzkabel verwenden.
- Das Gerät nur mit einem feuchten Tuch abwischen. Keine Lösungsmittel oder Bleiche verwenden.
- Vor Einschalten des Geräts immer sicherstellen, dass dieses auf einer stabilen, ebenen Fläche steht.
- Die Lufteinlass- und Luftauslassschlitze nicht blockieren.
- Nicht in die Lufteinlass- und Luftauslassschlitze fassen und keine Gegenstände hineinstecken.

TECHNIK



PureDirect™-Technologie

Unabhängige Labortests bestätigen: Zwei Luftströme sind besser als einer und gewährleisten eine effektive und komfortablere Luftverteilung im Raum.

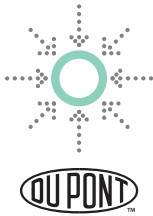

360 Grad Filtersystem

Der DuPont™ HEPA-Filter saugt Luft aus allen Richtungen an und filtert Schadstoffe und VOC-Gase. Keime und Bakterien, die sich im Filter absetzen können, werden durch UV-Licht vernichtet.



Durchdachte Ausführung

Erstklassige Funktionen, verpackt in einem zeitgemäßen Design, das in jede Umgebung passt.

BEDIENFELD



Betriebsschalter



Einstellung der Gebläsegeschwindigkeit

Die Gebläsegeschwindigkeit wählen: 1, 2 oder Turbo.

UV

UV-Modus

Die UV-Lampe in der Filterkammer ist eingeschaltet, wenn die Anzeige  weiß leuchtet.

Die Anzeige  leuchtet rot, wenn die UV-Lampe ausgetauscht werden muss.

(Anweisungen siehe Seite 26)

Reset

Zurücksetzen der Wechselanzeige

Die Anzeigen für HEPA-/Aktivkohlefilter und UV-Lampe leuchten rot, wenn ein Austausch der jeweiligen Komponente erforderlich ist.

Leuchtet eine Anzeige, die Reset-Taste drei Sekunden lang gedrückt halten, um die Anzeige zurückzusetzen. Leuchten zwei oder alle drei Anzeigen, durch Antippen der Reset-Taste die gewünschte Anzeige auswählen (die ausgewählte Anzeige blinkt) und die Reset-Taste dann drei 3 Sekunden gedrückt halten, um die Anzeige zurückzusetzen.

(Anweisungen zum Austausch sind Seite 24-26 zu entnehmen. Nach Austausch eines Filters die Anzeige gemäß den Anweisungen oben zurücksetzen.)

PRODUKT

Luftreiniger

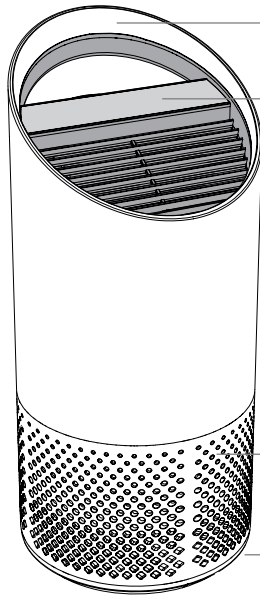

Bequemer Tragegriff

Einfaches Touch-Bedienfeld

360 Grad Lufteinlass

Filterabdeckung & Knopf (Unterseite)

Filter & UV-Sterilisation

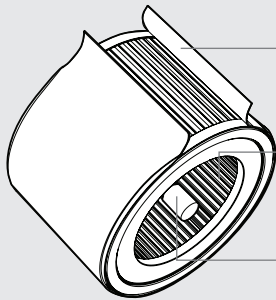

Aktivkohle-Vorfilter

HEPA Filter

UV-Sterilisation

ERSTE SCHRITTE



1. Plastikbeutel vom Filter entfernen

Untere Abdeckung abschrauben. Plastikbeutel vom Filter entfernen.

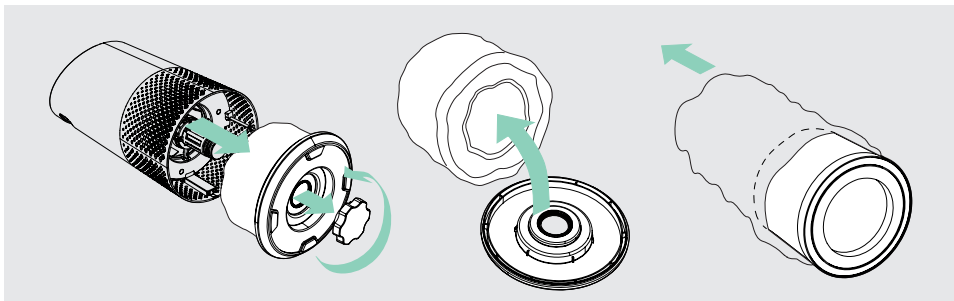

2. Filter wieder anbringen

Filter an Abdeckung anbringen und Abdeckung anschrauben.

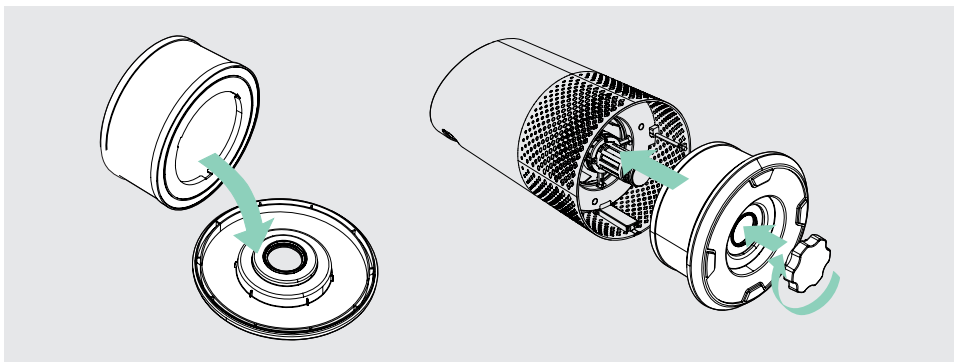

3. Einrichtung

Gerät an Steckdose anschließen und einschalten.

Luftreiniger auf einer flachen Fläche mit ausreichend Abstand zu Hindernissen aufstellen:

- Von allen Seiten muss Luft ungehindert in den Luftreiniger strömen können.
- Gerät nicht in der Nähe von Wohntextilien (Vorhänge, Bettwäsche usw.), Wärme- und Feuchtigkeitsquellen aufstellen.

4. Saubere Luft atmen!

Die gewünschte Gebläsegeschwindigkeit wählen. Die proprietäre PureDirect™-Technik sorgt für saubere Luft im ganzen Raum.

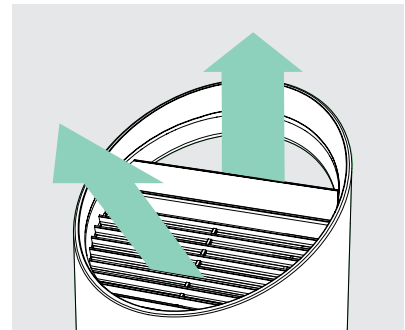
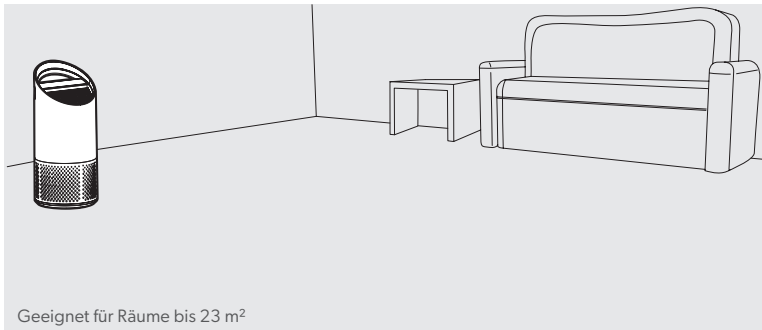

Technische Daten

Lufteinlass	360 Grad
2 Lüfterneuerungen pro Stunde	23 m ²
Luftzufuhrtechnik	PureDirect™
Gebläsegeschwindigkeit	1, 2, Turbo
Reinigungsstufen	Aktivkohle-Vorfilter, HEPA-Filter, UV
Wechselanzeigen	Aktivkohle-/HEPA-Filter, UV-Lampe
Geräuschentwicklung	39 - 65 dB
Abmessungen	195 x 195 x 451 mm
Gewicht	3,5 kg
Motortyp	Wechselstrommotor
Netzanschluss	220-240v 50/60Hz 0,3A
Leistungsaufnahme	40 W
Garantie	2 Jahre

Ersatzfilter und UV-Lampe

2-in-1 HEPA-Trommelfilter	2415104
Aktivkohlefilter (3er-Pack)	2415103
UV-Lampe	2415105

WARTUNG & PFLEGE

Öffnen der Filterkammer

1. Den Luftreiniger immer am Betriebsschalter ausschalten und das Netzkabel ziehen.
2. Das Gerät vorsichtig auf die Seite auf den Boden legen, sodass der Knopf und die Abdeckung der Filterkammer zugänglich sind.
3. Den Knopf gegen den Uhrzeigersinn drehen und die Filterkammerabdeckung mit dem 360°-HEPA-Trommelfilter entfernen (Abb. A).



Abb. A

AUSTAUSCH DES HEPA-FILTERS

1. Die HEPA-Anzeige leuchtet rot, wenn der HEPA-Trommelfilter ausgetauscht werden muss.
2. Den HEPA-Trommelfilter vorsichtig von der Filterabdeckung abziehen (Abb. B).
3. Den neuen HEPA-Filter an der Filterabdeckung anbringen (Abb. C).
4. Die Filterabdeckung mit dem Trommelfilter vorsichtig in die Filterkammer einführen und auf das Gewinde setzen und den Knopf im Uhrzeigersinn festdrehen (Abb. D).
5. Netzkabel anschließen und Luftreiniger einschalten. Die Reset-Taste gedrückt halten, bis die rote HEPA-Anzeige erlischt.

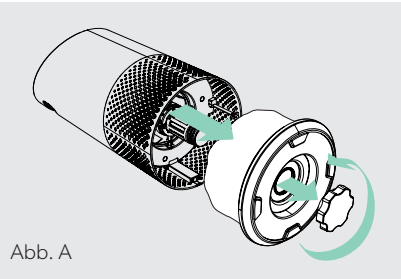

Abb. B



Abb. C

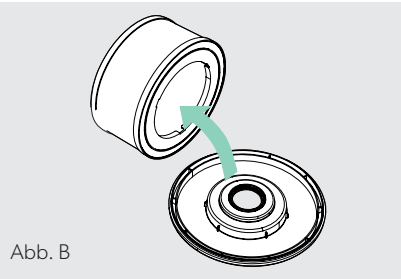

Abb. D

Hinweis: Der HEPA-Trommelfilter (siehe Seite 23) besteht aus 2 Schichten: Aktivkohle-Vorfilter und HEPA-Filter.

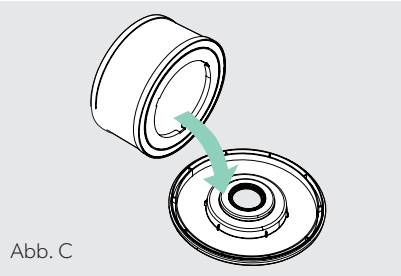

AUSTAUSCH DES AKTIVKOHLE-VORFILTERS

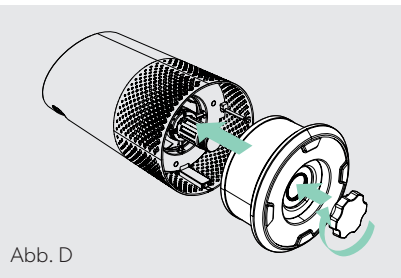
1. Die Aktivkohlefilter-Anzeige leuchtet rot, wenn der Aktivkohlefilter ausgetauscht werden muss.
2. Den verbrauchten Aktivkohlefilter vorsichtig von den Befestigungsstegen ablösen (Abb. E).
3. Einen neuen Aktivkohlefilter um die Filtertrommel legen und an den Befestigungsstegen befestigen (Abb. F).
4. Den Luftreiniger einschalten und die Reset-Taste gedrückt halten, bis die rote Aktivkohlefilter-Anzeige erlischt.

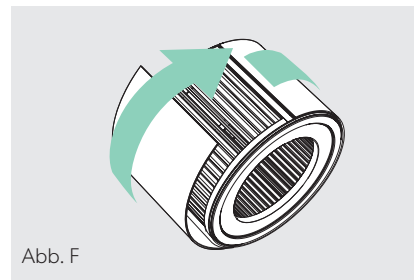
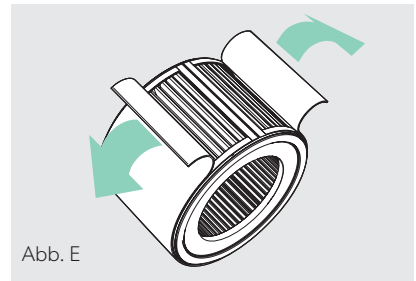
Hinweis: Der 3er-Pack des Aktivkohlefilters (siehe Seite 23) reicht für die 3 zwischen jedem Austausch des HEPA-Trommelfilters (siehe Seite 24) erforderlichen Aktivkohlefilterwechsel.



AUSTAUSCH DER UV-LAMPE

1. Die Anzeige  leuchtet rot, wenn die UV-Lampe ausgetauscht werden muss.
2. Die HEPA-Filtertrommel entnehmen (Abb. A) und mit einem Schraubendreher die Befestigungsschraube des UV-Gehäuses lösen (Abb. G).
3. Das UV-Gehäuse entnehmen (Abb. H) und die UV-Lampe aus der Fassung ziehen (Abb. I).
4. Die Halterung von der UV-Lampe lösen (Abb. J).
5. Eine neue UV-Lampe (siehe Seite 23) in die Halterung stecken (Abb. K) und diese in den Luftreiniger einsetzen (Abb. L).
6. Das UV-Gehäuse wieder einsetzen und die Befestigungsschraube festdrehen.
7. Den Luftreiniger einschalten und die Reset-Taste gedrückt halten, bis die  Anzeige weiß wird.

Hinweis: Nach dem Austausch des UV-C-Emitters entsorgen Sie ihn bitte bei Ihrer örtlichen Elektro- und Elektronik-Altgeräte-Sammelstelle.

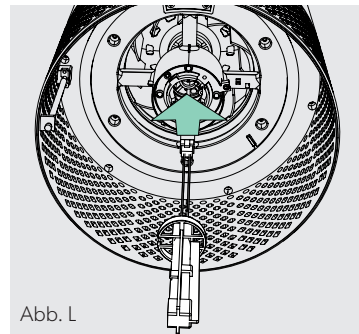
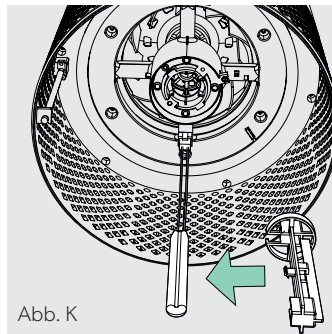
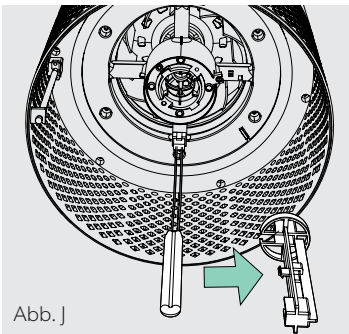
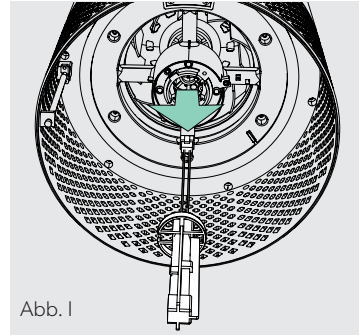
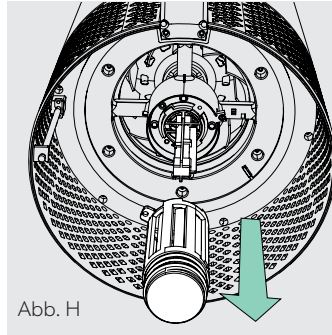
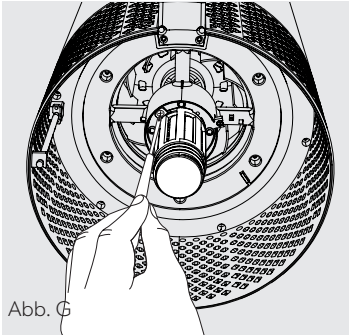

FAQ & FEHLERBEHEBUNG

Wie oft müssen die Filter gewechselt werden?

Das ist einfach! Die Wechselanzeigen am Luftreiniger signalisieren, wenn der Kohle- oder HEPA-Filter oder die UV-Lampe ausgetauscht werden muss. Der Aktivkohlefilter muss etwa alle 3–4 Monate, der HEPA-Filter alle 12–15 Monate und die UV-Lampe alle 1–3 Jahre gewechselt werden.

Der Luftreiniger schaltet sich nicht ein.

Prüfen, ob das Netzkabel fest mit der Wandsteckdose und dem Luftreiniger verbunden ist. Durch Anschließen eines anderen Geräts oder einer Lampe an der Steckdose prüfen, ob diese funktioniert.

Prüfen, ob der HEPA-Filter korrekt in der Filterkammer installiert ist.

Besteht das Problem weiter, den Kundendienst verständigen (Seite 28).

GARANTIE

Der Betrieb des Geräts ist bei normaler Verwendung für 2 Jahre ab Kaufdatum gewährleistet. Innerhalb des Garantiezeitraums wird das Gerät bei einem Defekt von ACCO nach eigenem Ermessen kostenlos instand gesetzt oder ersetzt. Die Garantie deckt keine Mängel aufgrund missbräuchlicher oder unsachgemäßer Verwendung ab. Ein Nachweis des Kaufdatums muss vorgelegt werden. Instandsetzungen oder Änderungen, die von nicht von ACCO autorisierten Personen vorgenommen werden, setzen die Garantie außer Kraft. Es ist unser Ziel, sicherzustellen, dass die Leistung unserer Produkte den angegebenen technischen Daten entspricht. Diese Garantie stellt keine Einschränkung der nach dem geltenden Kaufvertragsrecht gültigen Rechte des Verbrauchers dar.

KUNDENDIENST

Vielen Dank für Ihren Erwerb eines TruSens™. Unsere Kunden stehen im Mittelpunkt unserer Tätigkeit und wir sind bestrebt, Produkte zu entwickeln, die zu ihrem Lebensstil passen. Bei Fragen oder Anregungen wenden Sie sich bitte an uns!

Besuchen Sie unsere Website auf www.leitz.com/trusens

Schicken Sie uns eine E-Mail an service.de@acco.com

Rufen Sie uns an unter **0800 723 8504**

Um sich zu registrieren und Ihre Garantie zu aktivieren, gehen Sie zu www.leitz.com/register